

# OLYMPIO ELECTRONICS

## KIT TELECOMMANDE DE FERMETURE CENTRALISEE

Modèles :

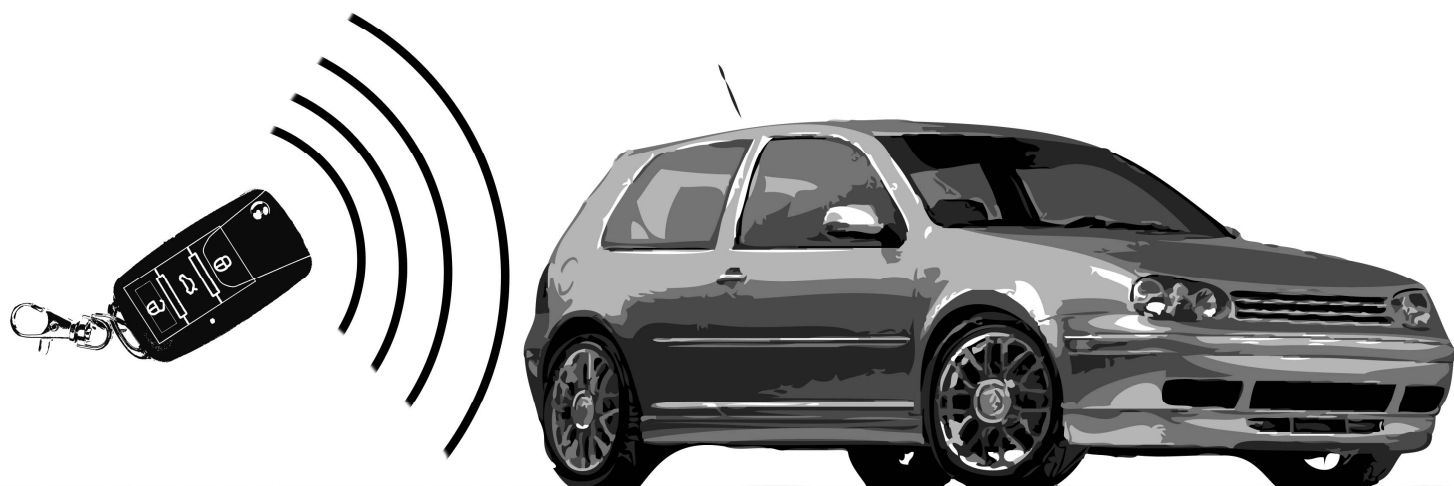

# SYSTEME DE COMMANDE A DISTANCE DE FERMETURE CENTRALISEE

## Fonctionnement:

### 1. Verrouillage des portes

Appuyez une fois sur le bouton de verrouillage de la télécommande. Les clignotants s'allument une fois, et les portes se déverrouillent. La commande négative (0V) pour la fermeture des vitres est activée pendant 30 secondes.

### 2. Déverrouillage des portes

Appuyez une fois sur le bouton de déverrouillage de la télécommande. Les clignotants s'allument deux fois, et les portes se déverrouillent.

### 3. Ouverture du coffre

Appuyez sur le bouton d'ouverture du coffre pendant 2,5 secondes. Les clignotants s'allument trois fois, et la sortie de commande du coffre est activée pendant 3 secondes.

### 4. Localisation

Les portières verrouillées, appuyez une fois sur le bouton de fermeture de la télécommande, et les clignotants s'allument trois fois.

### 5. Mode de branchement

Branchement avec commande négative, commande positive, commande directe pneumatique : voir schéma de branchement en fin du manuel.

D'autres branchements sont possibles selon la marque de votre véhicule.

Après avoir fait les repérages des fils, et avant de commencer les branchements, déconnecter la batterie pour éviter tout court circuit.

Pour les branchements électriques, utiliser les connecteurs de dérivation fournis. Le boîtier récepteur peut être fixé soit avec l'adhésif double face fourni, soit avec les colliers à serrage rapide, également fournis (s'ils ne sont pas assez longs, il est possible de doubler leur taille en les attachant entre eux).

### 6. Apprentissage de nouvelles télécommandes

Il est possible de programmer jusqu'à 4 télécommandes sur chaque boîtier. Lorsque la cinquième télécommande est programmée, la première est déprogrammée.

Appuyez sur le bouton d'apprentissage une fois, les clignotants s'allument. Dans un délai de dix secondes appuyez sur un bouton de la télécommande à programmer. Les clignotants s'éteignent en sortant du mode d'apprentissage.

### 7. Remontée automatique des vitres électriques:

Si vous souhaitez bénéficier de cette fonction il faut connecter le fil vert sur la commande de fermeture des vitres. Pour les véhicules avec commande « confort », il s'agit du même fil que celui de la fermeture des portes. Si le véhicule doit être câblé en commande positive, il faut ajouter un relais pour inverser le signal.

## **8. Montée et descente des vitres électriques, 2 modes: (kits STANDARD PLUS et PREMIUM uniquement)**

**Mode A:** En appuyant une fois sur les boutons d'ouverture et de fermeture, les portes s'ouvrent et se ferment. En appuyant sur le bouton d'ouverture pendant 3 secondes, les vitres commencent à s'ouvrir. En appuyant sur le bouton de fermeture pendant 3 secondes, les vitres commencent à se fermer. Lorsque le bouton est relâché, les vitres s'arrêtent.

**Mode B:** En appuyant sur le bouton d'ouverture, les portes s'ouvrent, sans action sur les vitres. En appuyant sur le bouton de fermeture, la sortie de fermeture des vitres est activée automatiquement pendant 30 secondes.

**Sélection du mode:** Par défaut le boîtier est programmé sur le **mode B**. Pour changer de mode, appuyer 5 fois de suite en moins de 2 secondes sur le bouton de programmation du boîtier. Les clignotants s'allument 2 fois pour signaler le passage au mode A, et ils s'allument 4 fois pour signaler le retour au mode B.

## CONNEXION DU BOITIER, DANS L'ORDRE:

### - Bouton d'apprentissage

### - Jumpers de réglage :

**Sélecteur du haut:** Durée de l'impulsion pour la fermeture centralisée  
Jumper à gauche: 3,5s, à droite: 0,5s (par défaut)

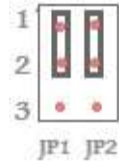

**Sélecteur du bas:** simple impulsion ou double impulsion (**kits PREMIUM uniquement**)  
Jumper à gauche: 2 impulsions, à droite: 1 impulsion (par défaut)

### Connecteur principal:

- **Orange:** Relais de fermeture, contact NF. Voir schéma de connexion fermeture centralisée ci après.
- **Blanc:** Relais de fermeture, commun. Voir schéma de connexion fermeture centralisée ci après.
- **Jaune:** Relais de fermeture, contact NO. Voir schéma de connexion fermeture centralisée ci après.
- **Orange/noir:** Relais d'ouverture, contact NF. Voir schéma de connexion fermeture centralisée ci après.
- **Blanc/noir:** Relais d'ouverture, commun. Voir schéma de connexion fermeture centralisée ci après.
- **Jaune/noir:** Relais d'ouverture, contact NO. Voir schéma de connexion fermeture centralisée ci après.
- **Noir (gros diamètre):** Masse pour l'alimentation, connecter à la carrosserie ou un bornier de masse.
- **Rouge/noir:** Ouverture coffre (10A maxi), commande positive +12V.
- **Rouge (gros diamètre):** Alimentation, connecter au +12V permanent.
- **Rose :** Ouverture coffre (10A maxi), commande négative (masse).
- **Marron:** Clignotant
- **Marron:** Clignotant
- **Rose:** Sirène (optionnelle), envoi du +12V
- **Vert:** Sortie négative (masse) pour la **montée** des fenêtres. **Pour les véhicules avec fonction « confort », connecter avec le fil blanc pour utiliser la fermeture des vitres automatique (en intercalant un relais si centralisation avec commande positive).**
- **Bleu:** Sortie négative (masse) pour la **descente** des fenêtres. **Pour les véhicules avec fonction « confort », connecter avec le fil blanc/noir pour utiliser la fermeture des vitres automatique (en intercalant un relais si centralisation avec commande positive).**
-

Bouton d'apprentissage télécommandes / changement de mode vitres  
 → Jumpers réglage de l'impulsion



# Boitier récepteur

- Orange
  - Blanc
  - Jaune
  - Orange/noir
  - Blanc/noir
  - Jaune/noir
- Voir Schéma

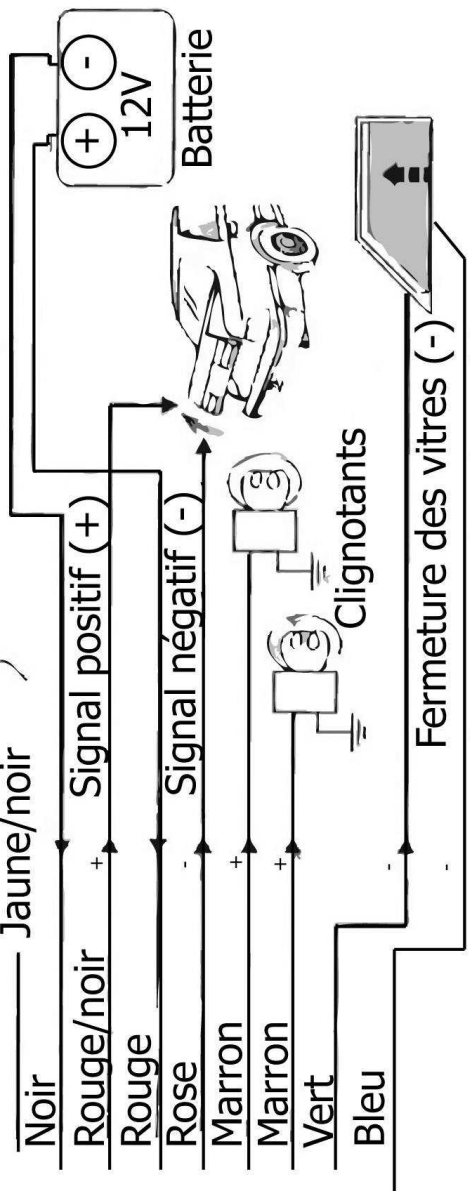

Fermeture des vitres (-)  
 Ouverture des vitres (-)  
 (Kits PREMIUM uniquement)

Exemple branchement d'un relais pour vitre électriques « confort » avec centralisation à commande positive

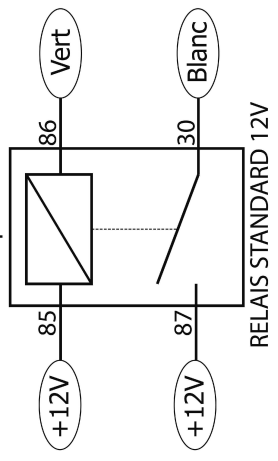

# BRANCHEMENT DES 6 FILS DE LA COMMANDE DE CENTRALISATION

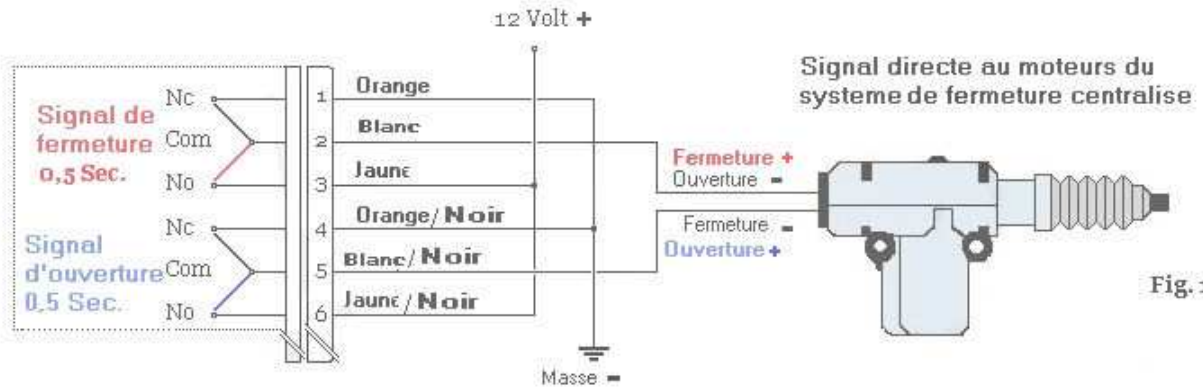

Fig. 1

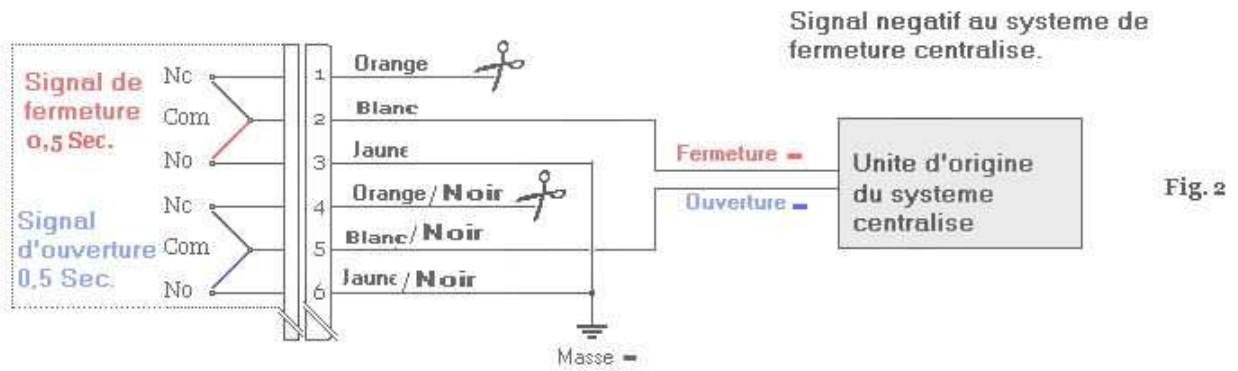

Fig. 2

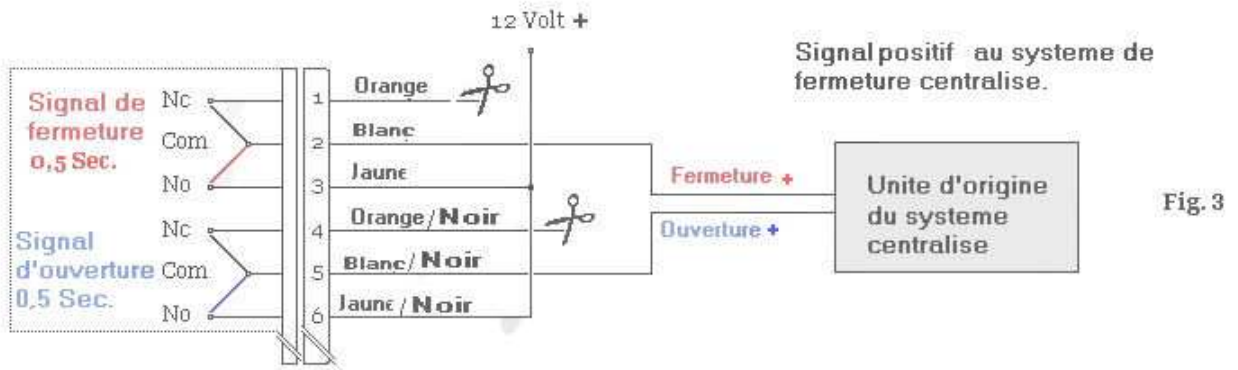

Fig. 3

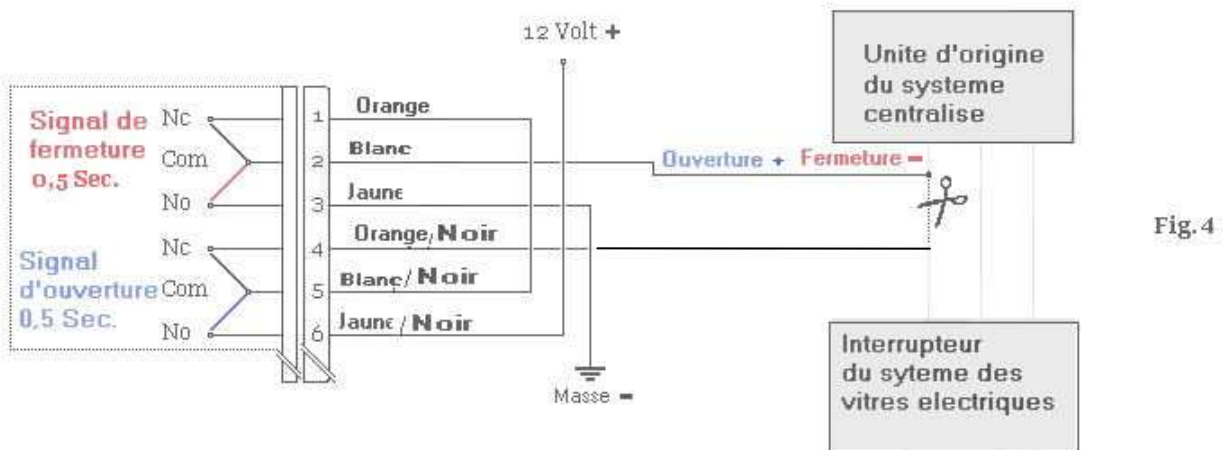
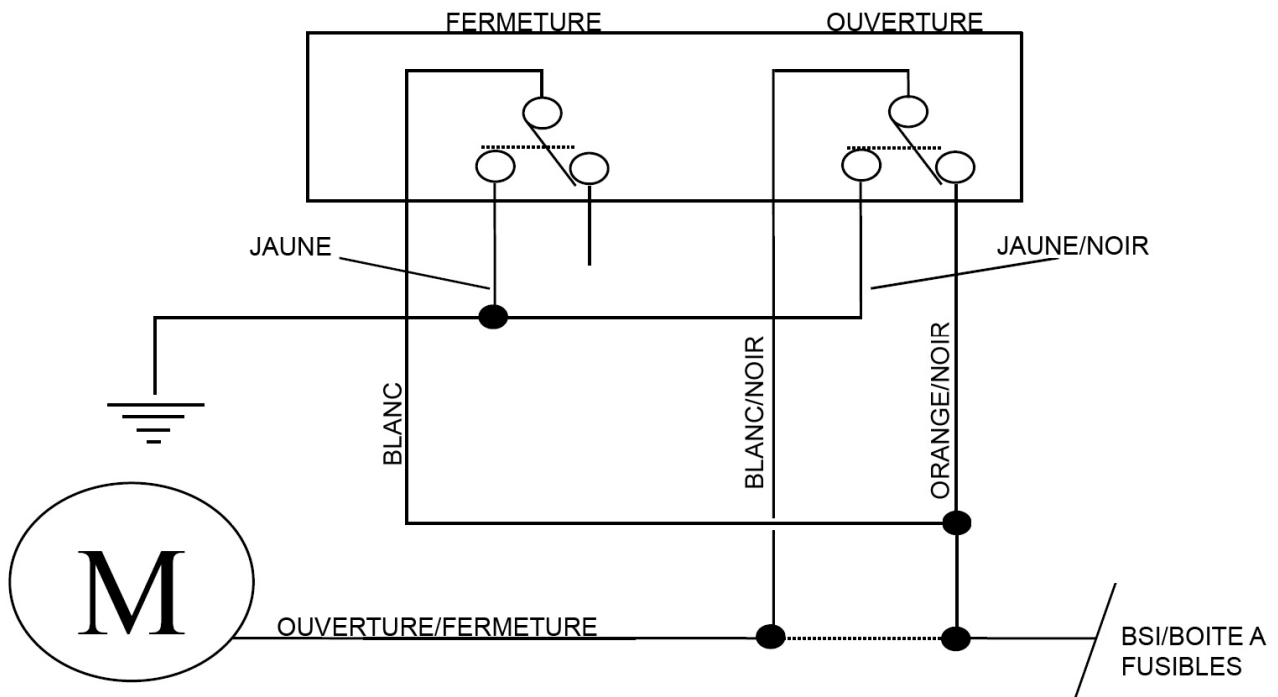

Fig. 4

# BRANCHEMENTS SPECIAUX

**Fig. 5: Branchement à tirette**



**Fig. 6: Commande directe des moteurs d'origine**

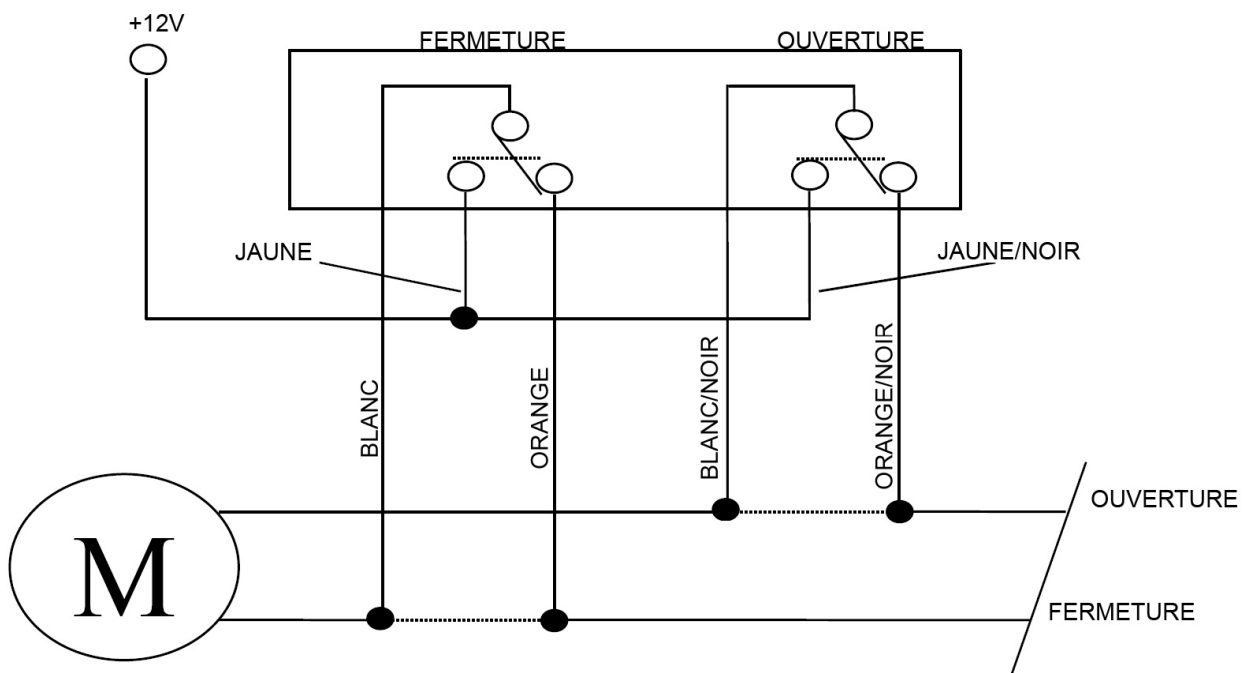



# DEMONTAGE DES TELECOMMANDES POUR PLACER LE TRANSPONDEUR D'ANTI DEMARRAGE D'ORIGINE ET CHANGER LES EBAUCHES DE CLES

## Télécommande standard et PREMIUM :

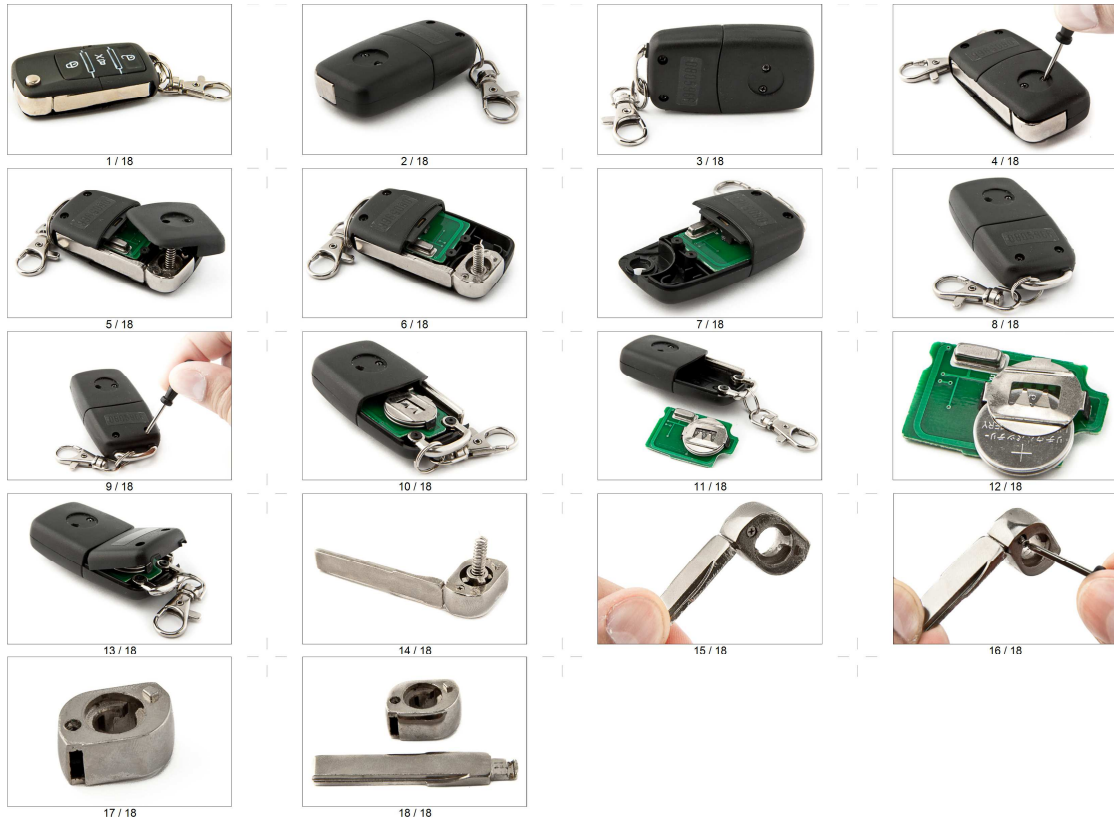

## Télécommandes PREMIUM STYLE :





# DETAILS DES BRANCHEMENTS SELON LES VEHICULES

## VW

Modèle:	Polo 6N	Polo 9N	Golf 3	Golf 4
Type de branchement:	Commande positive (12V)	Commande négative (masse)	Commande positive (12V)	Commande négative (masse)
Ouverture:	Gris/noir	Blanc/bleu	Vert	Jaune/bleu
Fermeture:	Gris/rouge	Blanc/bleu (intercaler une résistance de 180 Ohm)	Gris	Vert/rouge (ou connecteur dans la porte, broches 4 et 24)
Emplacement :	Pompe dans le coffre, Porte conducteur	Porte conducteur	Pompe dans le coffre, Porte conducteur	Porte conducteur
Clignotants:	Noir/blanc, Noir/vert	Noir/blanc, Noir/vert	Noir/blanc, Noir/vert	Noir/blanc, Noir/vert
Commande des vitres:	« Confort »	« Confort »	« Confort »	« Confort »

Modèle:	Passat 35i	Passat 3b	Sharan 7M	T4
Type de branchement:	Commande positive (12V)	Commande négative (masse)	Commande positive (12V)	Commande positive (12V)
Ouverture:	Vert	Rouge/bleu	Vert	Blanc ou Noir
Fermeture:	Gris	Rouge/vert	Gris	Jaune
Emplacement :	Porte conducteur	Porte conducteur	Porte conducteur	Porte conducteur
Clignotants:	Noir/blanc, Noir/vert	Noir/blanc, Noir/vert	Noir/blanc, Noir/vert	Noir/blanc, Noir/vert
Commande des vitres:	« Confort »	« Confort »	« Confort »	« Confort »

## AUDI

Modèle:	80/90/100	80 mod. B4	A3 8L	A4 E36
Type de branchement:	Commande pneumatique (fig.4)	Commande négative (masse)	Commande négative (masse)	Commande négative (masse)
Ouverture:	Vert/bleu	Marron/vert	Marron/rouge	Rouge/gris
Fermeture:	Vert/bleu	Marron/gris	Gris	Rouge/bleu
Emplacement :	Pompe dans le coffre, Porte conducteur	Porte conducteur	Pompe dans le coffre, Porte conducteur	Pompe dans le coffre, Porte conducteur
Clignotants:	Noir/blanc, Noir/vert	Noir/blanc, Noir/vert	Noir/blanc, Noir/vert	Noir/blanc, Noir/vert
Commande des vitres:			« Confort »	Fermeture : fil marron/gris, côté gauche sous le tableau de bord. Commande négative.

Modèle:	A6 4B	A6 C4	A2	A8 D2
Type de branchement:	Commande négative (masse)	Commande négative (masse)	Commande négative (masse)	Commande négative (masse)
Ouverture:	Marron/jaune	Marron/vert	Gris/violet	Marron/jaune
Fermeture:	Vert/bleu	Marron/gris	Gris/vert	Marron/rouge
Emplacement :	Pompe dans le coffre, Porte conducteur	Pompe dans le coffre, Porte conducteur	Porte conducteur	Pompe dans le coffre, Porte conducteur
Clignotants:	Noir/blanc, Noir/vert	Noir/blanc, Noir/vert	Noir/blanc, Noir/vert	Noir/blanc, Noir/vert
Commande des vitres:	« Confort »	« Confort »	« Confort »	« Confort »

Modèle:	Quattro	V8	Cabrio	TT 1
Type de branchement:	Commande pneumatique directe	Commande pneumatique directe	Commande négative (masse)	Commande négative (masse)
Ouverture:	Vert/bleu	Vert/bleu	Marron/vert	Gris/rouge
Fermeture:	Vert/bleu	Vert/bleu	Marron/gris	Gris/violet
Emplacement :	Pompe dans le coffre	Pompe dans le coffre	Pompe dans le coffre, Port conducteur	Porte conducteur
Clignotants:	Noir/blanc, Noir/vert	Noir/blanc, Noir/vert	Noir/blanc, Noir/vert	Noir/blanc, Noir/vert
Commande des vitres:				« Confort »

# PEUGEOT

Modèle:	106	205	306	405
Type de branchement:	Commande négative (masse)	Commande négative (masse)	Commande négative (masse)	Commande négative (masse)
Ouverture:	Orange, N°627 (gris N°623 après 1996)	Blanc (ou jaune N°205)	N°627	Orange N°5
Fermeture:	Violet, N°628 (marron N°625 après 1996)	Jaune (ou rose °206)	N°628	Gris N°7
Emplacement :	Porte conducteur	Porte conducteur	Porte conducteur	Porte conducteur
Clignotants:	Vert, Rouge	Bleu N°38, Blanc N°37	Vert et marron, N°233 et 234	Blanc et Bleu, N°2334 et 2344 ou 18 et 19
Commande des vitres:				

Modèle:	406	605	806	206
Type de branchement:	Commande négative (masse)	Commande négative (masse)	Commande négative (masse)	Sous le volant, connecteur Bleu à 26 broches : couper le fil sur la broche N°10. Brancher côté portière : Fil blanc, fil orange/noir Brancher côté connecteur : Fil blanc/noir. Fils jaune et jaune/noir à brancher à la masse.
Ouverture:	Orange N°6231	Orange N°204	Orange N°6290	
Fermeture:	Orange N°6251	Marron N°206	Orange N°6291	
Emplacement :	Porte conducteur	Porte conducteur	Porte conducteur Ou centrale de fermeture au sol sous les pédales.	
Clignotants:	Marron et Gris, N°233 et 234	Jaune N°38A et rose N°37A	2 fils verts, N°2335 et 2345	Connecteur noir à 16 broches, broches 10 et 11, ou bouton de warning
Commande des vitres:				

Modèle:	307	Partner	Boxer	
Type de branchement:	Commande directe des moteurs (couper les deux fils ci-dessous). Fils jaune et jaune/noir au +12V.			
Ouverture:	Rouge, broche 13. Connecter côté portière le fil blanc/noir, côté connecteur le fil orange/noir.			
Fermeture:	Gris, broche 15 sur le connecteur gris 16 broches. Connecter côté portière le fil blanc, côté connecteur le fil orange.			
Emplacement :	Sous le tableau de bord, faisceau qui va à la portière conducteur.			
Clignotants:	Connecteur noir à 16 broches, broche N°13 et 14			
Commande des vitres:				

# CITROEN

Modèle:	AX	BX	Berlingo	Evasion
Type de branchement:	Commande négative (masse)	Commande négative (masse)	Commande négative (masse)	Commande négative (masse)
Ouverture:	Orange	Gris	Vert	Orange, N°6290
Fermeture:	Bleu	Jaune	Vert	Orange, N°6291
Emplacement :	Porte conducteur	Porte conducteur	Porte conducteur	Centrale de fermeture, au sol sous la moquette côté conducteur
Clignotants:	Vert/bleu, Vert/gris	Vert, Vert/blanc	Vert, vert	2 fils verts N°2333 et 2347
Commande des vitres:				

Modèle:	Xantia	Saxo	XM	Xsara
Type de branchement:	Commande négative (masse)	Commande négative (masse)	Commande négative (masse)	Commande directe des moteurs (couper les deux fils ci-dessous). Fils jaune et jaune/noir au +12V.
Ouverture:	Marron N°627	Gris	Vert	Bleu/rouge, N°6211. Connecter côté portière le fil blanc/noir, côté connecteur le fil orange/noir.
Fermeture:	Vert N°628	Bleu	Vert	Bleu/noir, N°6201. Connecter côté portière le fil blanc, côté connecteur le fil orange.
Emplacement :	Porte conducteur	Porte conducteur	Porte conducteur	Sous le tableau de bord, faisceau qui va à la portière conducteur.
Clignotants:	2 fils blancs, N°233 et 234	Jaune, Vert	Gris/bleu, Gris/blanc	Beige, Rose
Commande des vitres:				

Modèle:	Xsara Picasso	C2	C3	ZX
Type de branchement:	Sous le volant, connecteur à 40 broches : couper le fil sur la broche N°27. Brancher côté portière : Fil Blanc/noir.	Commande directe des moteurs (couper les deux fils ci-dessous sur le connecteur à 16 broches, gris). Fils jaune et jaune/noir au +12V.	Commande directe des moteurs (couper les deux fils ci-dessous sur le connecteur à 16 broches, gris). Fils jaune et jaune/noir au +12V.	Commande négative (masse)
Ouverture:	Brancher côté connecteur : Fils Blanc et Orange/noir. Fils Jaune, Jaune/noir et Orange à brancher à la masse.	Broche N°15 : Connecter côté portière le fil blanc/noir, côté connecteur le fil orange/noir.	Broche N°15 : Connecter côté portière le fil blanc/noir, côté connecteur le fil orange/noir.	Orange
Fermeture:		Broche N°13 : Connecter côté portière le fil blanc, côté connecteur le fil orange.	Broche N°13 : Connecter côté portière le fil blanc, côté connecteur le fil orange.	Orange
Emplacement :		Connecteur gris à 16 broches sous le volant	Connecteur gris à 16 broches sous le volant	Faisceau qui va à la portière conducteur
Clignotants:	Connecteur noir à 16 broches, broches N°13 et N°14.	Fils Vert et Blanc, broches 13 et 14 du connecteur noir à 16 broches (ou aux commodos)	Fils Vert et Blanc, broches 13 et 14 du connecteur noir à 16 broches (ou aux commodos)	Vert, Vert/rouge
Commande des vitres:				

# RENAULT

Modèle:	19	21	25	Clio I
Type de branchement:	Commande positive (12V)	Commande positive (12V)	Commande positive (12V)	Commande positive (12V)
Ouverture:	Blanc ou blanc/vert	Violet ou Marron/vert	Jaune/bleu	Marron
Fermeture:	Violet ou vert	Marron ou blanc	Jaune/vert	Orange
Emplacement :	Porte conducteur	Porte conducteur	Porte conducteur	Porte conducteur
Clignotants:	Orange et violet, ou vert/gris et blanc/gris/noir	2 fils blancs, ou fils vert et marron/vert	2 fils blanc	Fils marron et orange
Commande des vitres:				

Modèle:	Clio 1, phase 2	Clio 2	Clio 3	Espace 2
Type de branchement:	Commande négative (masse)	Commande négative (masse)	Commande négative (masse)	Commande positive (12V))
Ouverture:	Rose	Gris	Fil Gris, broche N°6, sur connecteur 40 broches blanc	Vert
Fermeture:	Blanc	Rose		Marron/vert
Emplacement :	Porte conducteur	Porte conducteur	Gauche colon. de direction 1 seul fil, pas de résistance)	Porte conducteur
Clignotants:	Marron, orange	Marron/violet, Marron/rose	Vert, violet	Blanc/marron, Blanc/orange
Commande des vitres:				

Modèle:	Espace 3	Express	Kangoo 1	Laguna 1
Type de branchement:	Commande négative (masse)	Commande positive (12V)	Commande négative (masse)	Commande négative (masse)
Ouverture:	Orange/blanc	Rose/gris	Orange	Violet (ou violet/gris)
Fermeture:	Orange/jaune	Blanc	Marron	Orange
Emplacement :	Porte conducteur	Porte conducteur	Porte conducteur	Porte conducteur
Clignotants:	Rose, blanc/rouge	Blanc, Gris aux commodos	Orange, Marron aux commodos	Gris/vert, gris/violet
Commande des vitres:				

Modèle:	Mégane 1	Safrane → 1995	Safrane 1996 →	Scénic 1
Type de branchement:	Commande négative (masse)	Commande positive (12V)	Commande négative (masse)	Commande négative (masse)
Ouverture:	Rose	Blanc/orange	Vert N°A2	Rose
Fermeture:	Violet	Blanc/vert	Vert N°A3	Violet
Emplacement :	Porte conducteur	Porte conducteur	Porte conducteur	2 fils Marron aux commodos
Clignotants:	2 fils Marrons aux commodos	Violet/blanc, Orange/rouge	Rose/rouge, Rose/blanc	
Commande des vitres:				

<b>Modèle:</b>	<b>Twingo 1</b>
<b>Type de branchement:</b>	Commande directe des moteurs (couper les deux fils ci-dessous). Fils jaune et jaune/noir au +12V.
<b>Ouverture:</b>	Gris/vert. Connecter côté portière le fil blanc/noir, côté connecteur le fil orange/noir.
<b>Fermeture:</b>	Gris/violet. Connecter côté portière le fil blanc, côté connecteur le fil orange.
<b>Emplacement :</b>	Sous le tableau de bord, faisceau qui va à la portière conducteur.
<b>Clignotants:</b>	
<b>Commande des vitres:</b>	